

* = Durch Formkonizität bedingte Verjüngung

Dimensions may deviate at the bottom due to conical form (mold deforming)

Bestell-Nr.: 0401108700

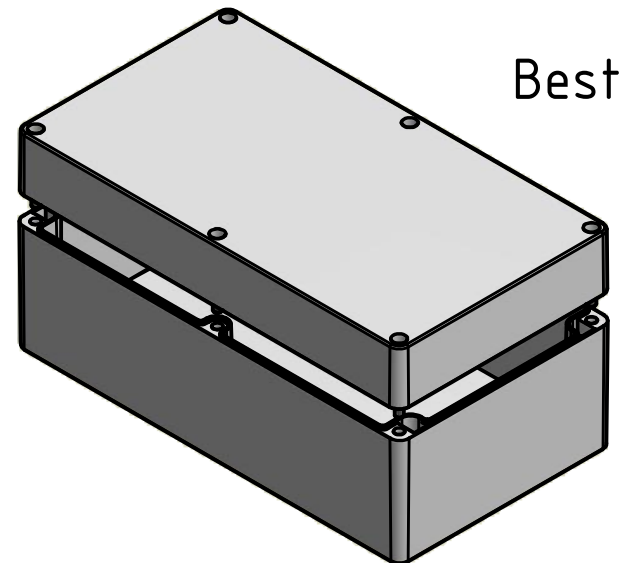

Durch Schwindungsunterschiede können ABS-Gehäuse minimal größer sein als abgebildete PC-Gehäuse
 Due to shrinkage differences ABS enclosures may be slightly larger than shown PC version

MULTI-BOX THE BOX COMPANY	(Zul.Abw.) ISO 2768 - K DIN 16742 - TG4	(Oberfläche)	Maßstab: 1:1 (1:3)	Gewicht: -
	DIN-A3		Werkstoff: ABS	
	Datum	Name	Benennung:	
	Bearb. 15.12.2015	R.Rentz	MBT 362015	
	Gepr. 15.12.2015	S.Grimm		
	Norm		Zeichnungsnummer:	
			0401108700-MBT_362015	
	MULTI-BOX GmbH Wallücker Bahndamm 7 D-32278 Kirchlengern www.multi-box.com		Blatt 1	
Zust.	Änderung	Datum	Name	(Ers. f.):
				(Ers. d.):

Blatt
1
Bl. 1